



**Руководство по эксплуатации
Z-025
Модуль управления и контроля неадресного шлейфа**



Назначение

- Предназначен для приема сигнала от неадресных извещателей с напряжением питания 24В
- Содержит вход с оконечным резистором 4,7 кОм (в комплект не входит)
- Осуществляет контроль сигнальной линии на КЗ и ОБРЫВ.
- Имеет встроенный индикатор (светодиод).
- Программирование адреса модуля осуществляется при помощи программатора адресов Z-511.

Применение

- Неадресные извещатели

Комплектность

Модуль Z-025	___ шт
Индивидуальная упаковка	___шт
Руководство по эксплуатации	1 экз



Технические параметры и схема подключения

Основные параметры	
Напряжение питания	18В – 26В
Ток потребления в дежурном режиме	350 мкА
Ток потребления в режиме пожар	2 мА
Диапазон рабочих температур	-10...+55 С
Относительная влажность	до 95%
Размеры	120x85x34 мм
Вес	100г

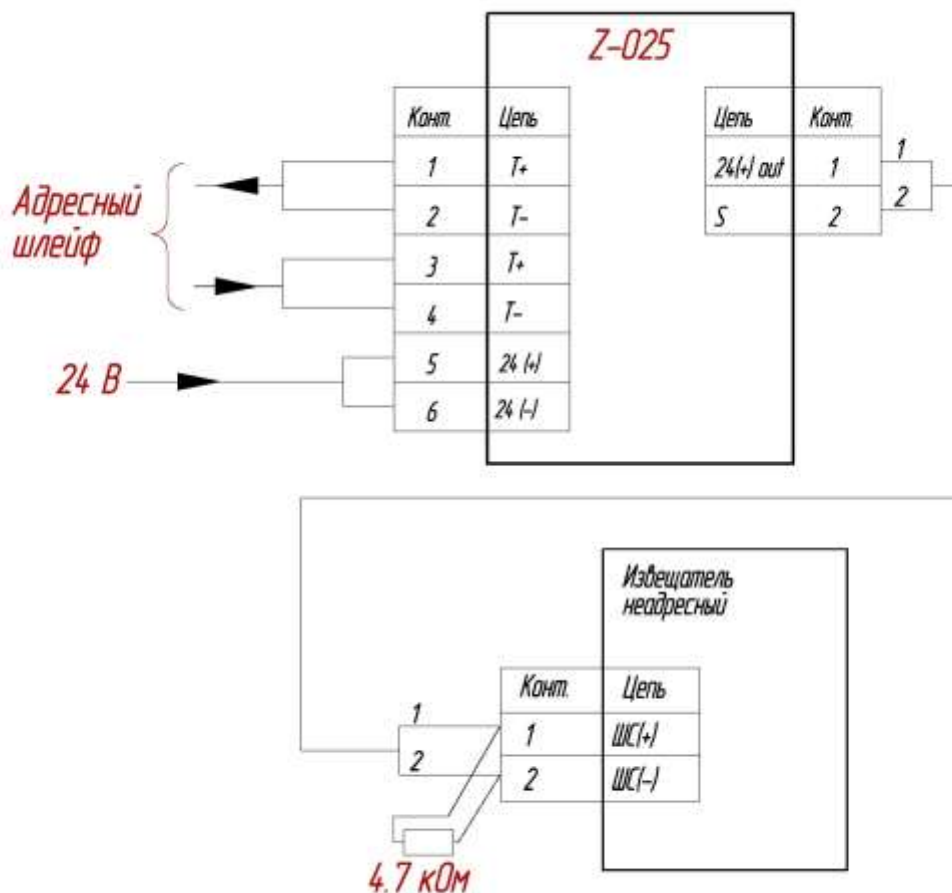

ВНИМАНИЕ!

Любое обслуживание должно производиться авторизованным персоналом. Вскрытие платы изделия влечет лишение гарантии.

ТРЕБОВАНИЯ ПО УСТАНОВКЕ

Подключение должно производиться кабелем согласно СП 5.13130.2009. Установка должна производиться в местах, доступных для обслуживания. Место установки должно быть помечено для облегчения доступа.

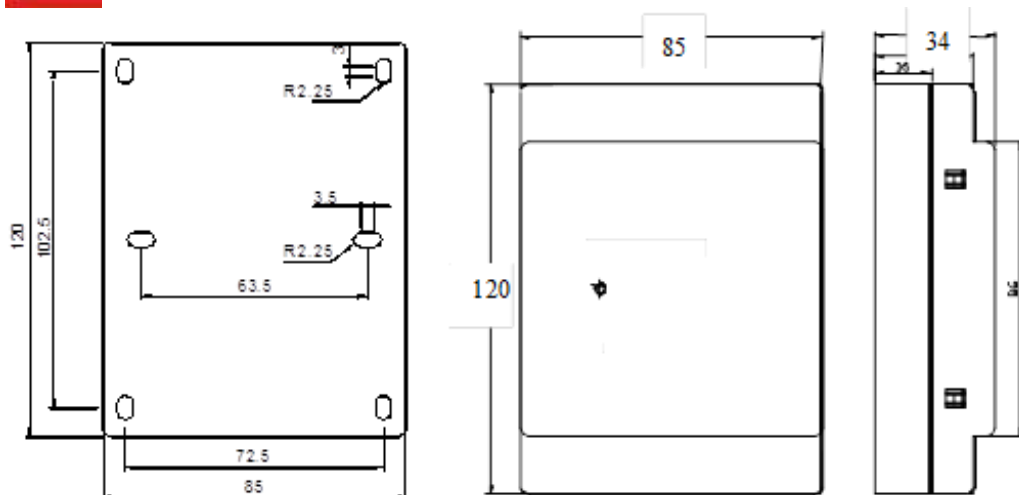

Для программирования адреса необходимо:

1. Установить перемычки JP1, JP2.
2. Подключиться, соблюдая полярность, к контактам T+, T- с помощью программатора Z-511.
3. Задать адрес устройства согласно инструкции программатора.
4. Снять перемычки JP1, JP2.

Свидетельство о приемке и упаковке

Модули управления и контроля неадресного шлейфа Z-025(заводские номера указаны на корпусе каждого модуля), в количестве ____шт. соответствуют техническим условиям и признаны годными к эксплуатации

Дата выпуска ____ Представитель _____

Сведения о сертификации

Сертификат пожарной безопасности _____

Гарантии изготовителя

Средний срок службы извещателя- 10 лет

Поставщик гарантирует 36 месяцев безотказной работы изделия с момента покупки, при условии соблюдения правил эксплуатации, изложенных в настоящем руководстве. В случае обнаружения недостатков в работе изделия, связанных с заводским браком, поставщик гарантирует бесплатный ремонт или безвозмездную замену изделия на аналогичное. Доставка изделия от потребителя до поставщика и обратно производится за счёт потребителя.

По вопросам технической поддержки следует обращаться к торгующей организации, продавшей изделие или к поставщику.